

# MONZA

## Esquema de Montagem

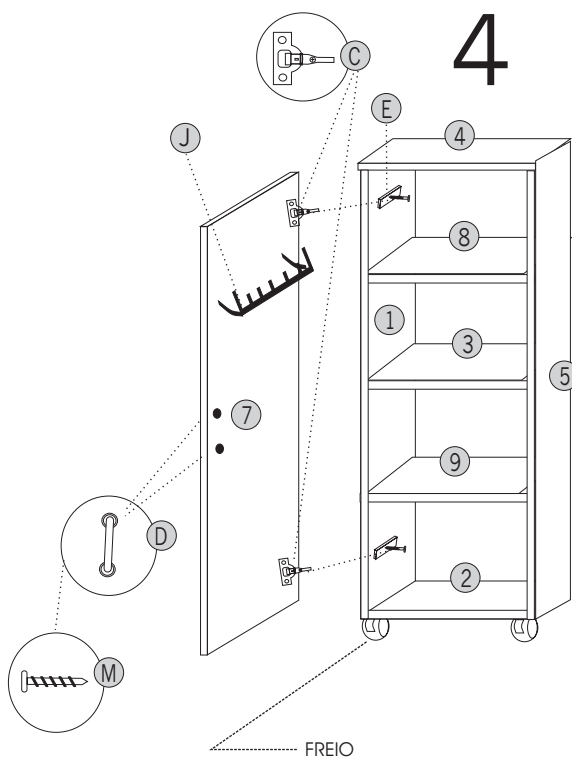
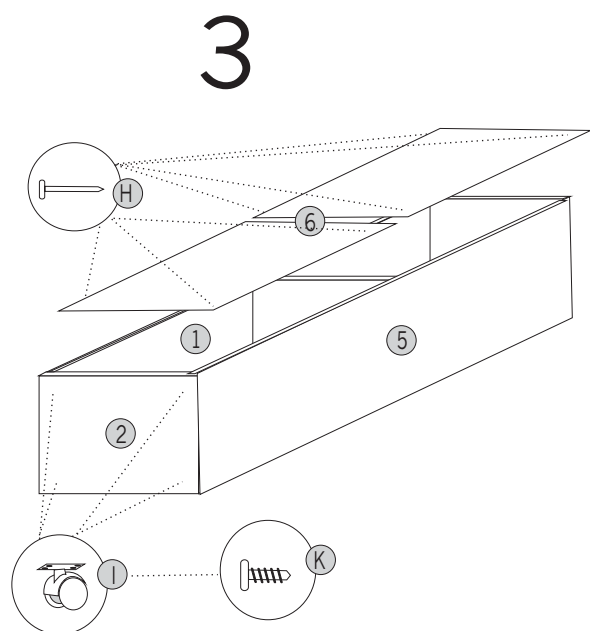
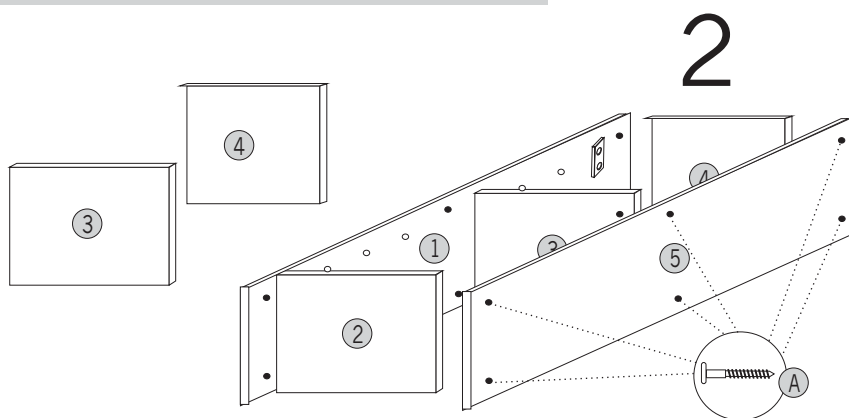
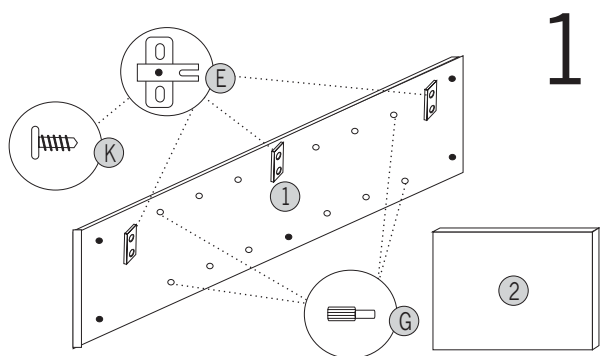

### Componentes

### Processo de Montagem

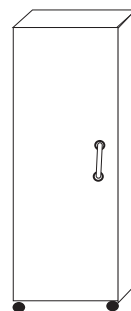
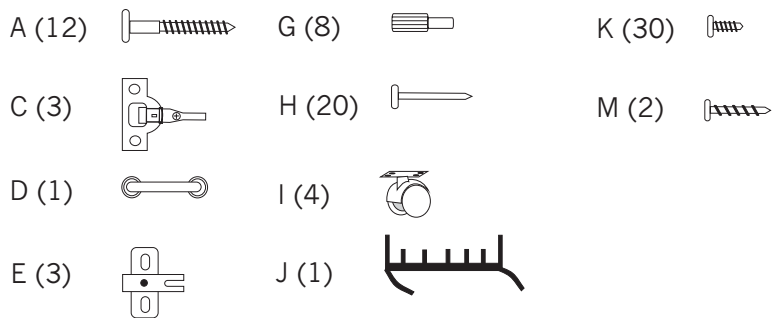

(ARMÁRIO PARA LAVANDERIA MONZA)

- 1) Fixar na Peça 1 os componentes E com os componentes K. Ainda na peça 1, no corpo da mesma há 6 furos não vazantes para cima do meio e 6 para baixo. Fixar, com a ajuda de um martelo, os componentes G na altura desejada. Conforme desenho 1.
- 2) Repetir a operação do item 1 com a peça 5, exceto batentes.
- 3) Nos furos vazantes da peça 5, atravessar os componentes A, de fora para dentro, e parafusar nas peças 2, 3 e 4. Conforme desenho 2.
- 4) Repetir o procedimento do item 4 com a peça 1 a outra lateral. Conforme desenho 2.
- 5) Virar o móvel e fixar a peça 6 com os componentes H. Conforme desenho 3.
- 6) Fixar os componentes I com os componentes K na peça 2 nas extremidades. Os rodízios com freios devem ser colocados na frente do armário. Conforme desenho 3 e 4.
- 7) Com o auxílio de um martelo colocar na peça 7 os componentes C nos furos maiores não vazantes. Ainda na peça 7 colocar nos furos vazantes o componente D com os componentes M. Após fixar o componente J com os componentes K.
- 8) Tirar os parafusos bujão dos componentes C, deixá-las na posição aberta e, com a porta também na posição de aberta encaixá-la nos batentes componentes E já fixados na peça 1. Apertar bem os parafusos dos batentes, e a porta já estará presa. Recolocar os parafusos do bujão no corpo da dobradiça e fazer se necessário a regulagem da porta com os mesmos. Conforme desenho 4.
- 10) Colocar as prateleiras 8 e 9 sobre os componentes G. Conforme desenho 4.

Seu armário Monza está pronto para ser usado.

Bom uso e obrigado pelo seu prestígio e sua confiança.

